

VÁLVULA PILOTO REDUTORA DE PRESSÃO

Modelo FP-2HC

O modelo FP-2PBL é uma válvula piloto redutora de pressão, de assento simples, carregada por mola e operada por diafragma. Ela é acionada por um diafragma sensível à pressão, que busca o equilíbrio com a força da mola pré-ajustada e ajustável em campo. Seu design de obturador totalmente balanceado garante alta precisão e estabilidade. Quando instalada como válvula piloto redutora de pressão em uma válvula de Controle de Água ou Dilúvio BERMAD, controla automaticamente a válvula principal para reduzir uma pressão de entrada mais alta para uma pressão de saída constante e mais baixa, mantendo a pressão a jusante pré-definida escolhida, independentemente das variações na linha de suprimento de alta pressão.

Características

- Detecção de pressão interna ou externa
- Precisa e Estável
- Detecção do diferencial de pressão
- Detecção remota opcional

Aplicações Típicas

- Válvulas dilúvio de controle de pressão 400Y 12-16" (modelo FP#2HC)
- Válvulas redutoras de pressão 42T 12-16" (modelo FP#2HC)
- Controle de Ruptura

Dados Técnicos

Classe de Pressão: 365 psi

Faixa de Temperatura da Água: 32-180 °F

Fator de vazão: Cv 5.1

Peso: 7.5 Lbs

Materiais Padrão:

Corpo: Bronze

Tampa: Bronze

Elastômeros: NBR ou EPDM

Partes Internas: Ferro Dúctil e Nylon Reforçado com Fibra de Vidro, PN16 / 230 PSI

Mola: Aço inox

Materiais Opcionais:

Corpo: Aço Inoxidável, Bronze Alumínio Níquel, Super Duplex

Tampa: Aço Inoxidável, Bronze Alumínio Níquel, Super Duplex

Partes Internas: Aço Inoxidável, Níquel Alumínio Bronze, Hastelloy, Super Duplex

*Outros materiais estão disponíveis mediante solicitação

Faixa de Ajuste:

Mola	Faixa de ajuste
16	15-230 psi

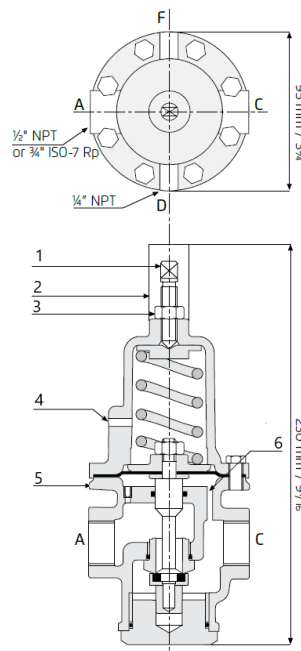

Parte	Descrição
1	Parafuso de ajuste
2	Tampa à prova de violação
3	Porca de travamento
4	Sensor diferencial opcional 1/8" NPT
5	Corpo
6	Detecção interna

Porta	Tamanho	Conexões
D / F	1/4" NPT	Sensoriamento remoto (opcional) ou manômetro
C	1/2" NPT	Jusante
A	1/2" NPT	Entrada
C / A	3/4" BSP	Opcional

