

# VALVOLA RIDUTTRICE DI PRESSIONE A COMANDO DIRETTO

## Modello DPRV-CAP1

Valvola riduttrice di pressione a molla, ad azione diretta, che riduce una pressione a monte elevata a una pressione a valle inferiore. Il dispositivo pre-tarato è facilmente regolabile tramite una manopola di regolazione con indicatore di impostazione. Questo modello è spesso utilizzato come bypass a basso flusso su valvole riduttrici di pressione pilotate di grandi dimensioni come la BERMAD 720-2B o 420-2B. La BERMAD DPRV CAP1 è certificata per soddisfare gli standard di prestazione EN 1567 e ASSE 1003. Inoltre, queste valvole sono approvate per applicazioni con acqua potabile in conformità a WRAS, NSF 61, NSF 372 e altre certificazioni pertinenti.

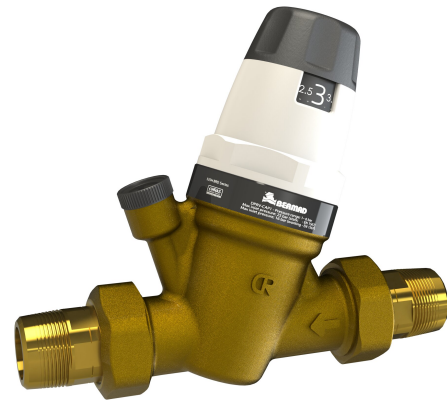

### Caratteristiche

- Cartuccia interna autonoma che contiene tutti i componenti di regolazione, facilmente replicabile in linea. La cartuccia contiene diaframma, filtro, sede, otturatore e pistone di compensazione in un'unità preassemblata e autonoma.
- Le parti interne mobili sono realizzate in materiale a basso coefficiente di aderenza, come la plastica, per ridurre al minimo la possibilità di formazione di calcare e malfunzionamenti.
- La regolazione bilanciata tramite camera di compensazione consente una pressione a valle stabile anche con pressioni a monte variabili.
- Schema a Y per dimensioni compatte con capacità e prestazioni relativamente elevate e basse perdite di carico.

### Applicazioni tipiche

- Bypass a basso flusso per valvola riduttrice di pressione (PRV) a comando pilota.
- Riduzione della pressione nelle installazioni a pavimento.



## Dati Tecnici

### Generale:

**Connessioni terminali:** Unione maschio filettata secondo EN 10226-1

**Manometro (opzionale):** ¼" F (ISO 228-1)

**Pressione massima in ingresso:**

25 bar (statica, EN 1567)

16 bar (di esercizio, EN 1567)

**Intervallo di regolazione della pressione a valle:** 1–6 bar (statica)

**Temperatura di esercizio:** Fino a 80°C

**Fluido:** Acqua

**Gruppo acustico EN 1567:** II (½"–1¼")

### Materiali della valvola principale:

**Corpo:** lega resistente alla dezincificazione EN 12165 CW724R

**Coperchio:** PA6G30

**Interni:**

**Stelo di controllo:** acciaio inox EN 10088-3 (AISI 303)

**Parti mobili:** lega resistente alla dezincificazione EN 12165 CW724R

**Diaframma:** EPDM

**Guarnizioni:** EPDM

**Filtro:** acciaio inox EN 10088-2 (AISI 304)

**Sede:**

(½"–1") PPSG40

(1¼"–2") acciaio inox EN 10088-3 (AISI 303)

**Cartuccia:** PPSG40

## Linee guida per il dimensionamento

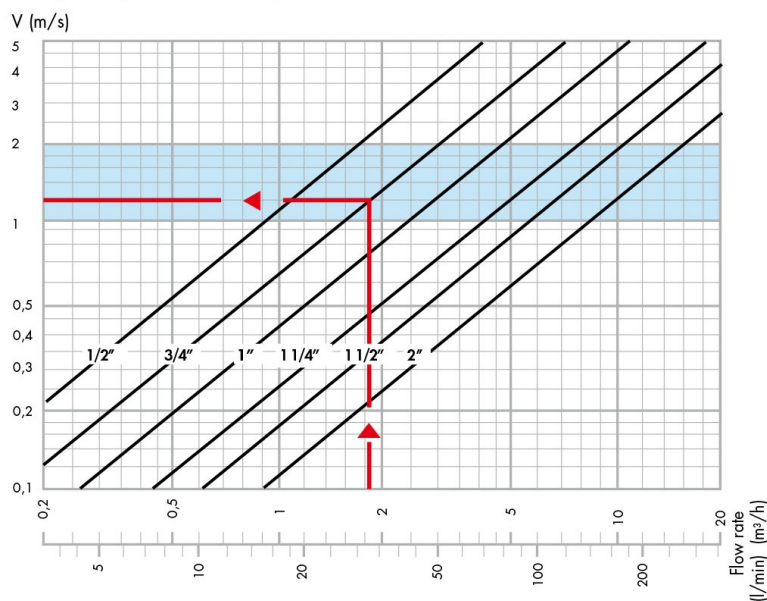

Per garantire prestazioni ottimali del sistema, si raccomanda di mantenere la velocità del flusso tra 1 e 2 m/s, come indicato nella zona blu della curva.

Esempio:

Per 33 l/min, selezionare un DN20; diametro 3/4" (vedi freccia sul grafico).

## Caduta di pressione

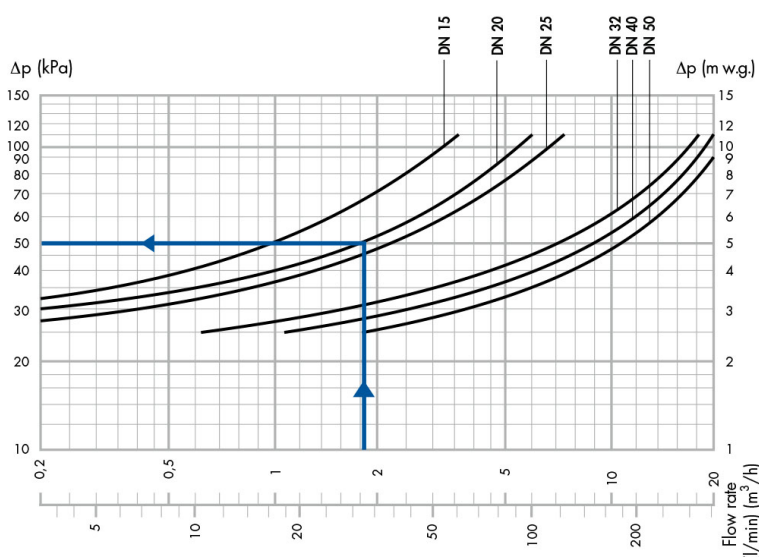

La regolazione della pressione viene effettuata in condizioni di assenza di flusso (statiche). All'aumentare del flusso, la pressione impostata diminuisce secondo la curva mostrata nel grafico 2.

Esempio:

A un flusso di 33 l/min la caduta di pressione impostata è di circa 0,50 bar (vedi freccia sul grafico).

In altre parole, se la pressione a valle viene impostata a 3,0 bar in condizioni statiche, la pressione prevista a un flusso di 33 l/min sarà di circa 2,5 bar.

## Dimensioni e Pesì

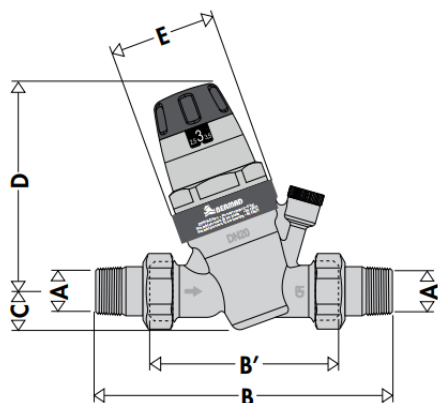

DN	A	B	B'	C	D	E	Peso (Kg)
15	1/2"	140	76	20.5	115	Ø60	0.86
20	3/4"	160	90	20.5	115	Ø60	1.02
25	1"	180	95	20.5	115	Ø60	1.31
32	1 1/4"	200	110	40	178	Ø78	2.78
40	1 1/2"	220	120	40	178	Ø78	3.30
50	2"	250	130	40	178	Ø78	4.41

Dimensioni in millimetri